

StarLine®
ЗАЩИЩАЕТ С УМОМ 🔒🔒🔒



Руководство по установке
охранно-телематического комплекса
StarLine A93v2+iKey
на автомобиль **LADA GRANTA Sedan**
в комплектации **Standart, Classic, Optima, Comfort,**
2019-2021 м.г.
с замком зажигания и МКПП

Общие требования к монтажу охранно-телематических комплексов StarLine:

- При выполнении монтажных работ соблюдайте правила техники безопасности
- Цепи электропроводки не допускайте её соприкосновения с острыми металлическими поверхностями
- Центральный блок охранно-телематического комплекса располагайте в местах, исключающих проникновение и скопление влаги
- Подключение силовых цепей автозапуска и питания рекомендуется выполнять методом пайки. При выполнении монтажных работ данным методом использование активных флюсов запрещается!!!
- Монтаж компонентов охранно-телематического комплекса необходимо производить согласно данному руководству и в строгом соответствии с инструкцией по установке

Внимание!!!

Руководство по установке носит рекомендательный характер и рассчитано на установку квалифицированными специалистами. Цвета проводов, а также схематика могут меняться в зависимости от года выпуска и комплектации автомобиля. Все подключения необходимо проверять перед установкой охранно-телематического комплекса.

НПО «СтарЛайн» не несёт ответственности за причиненный ущерб автомобилю в случае некорректной установки или невыполнении приведённых выше требований к установке.

Данное руководство по установке соответствует версии программного обеспечения центрального блока vSA04-T1 и текущей версии прошивки CAN v6.0. Перед началом установки охранно-телематического комплекса StarLine рекомендуется обновить программное обеспечение центрального блока и CAN-модуля до актуальных версий. Для удобной настройки, диагностики и обновления ПО необходимо воспользоваться программой StarLine Master (программа доступна для скачивания на сайтах install.starline.ru и help.starline.ru/slm). Актуальная версия ПО CAN находится на сайте can.starline.ru. После обновления необходимо проверить подключения и настройки охранно-телематического комплекса на соответствие актуальным версиям программного обеспечения.

Необходимое время для установки - 5 часов



Схема возможного расположения и подключения компонентов охранно-телематического комплекса

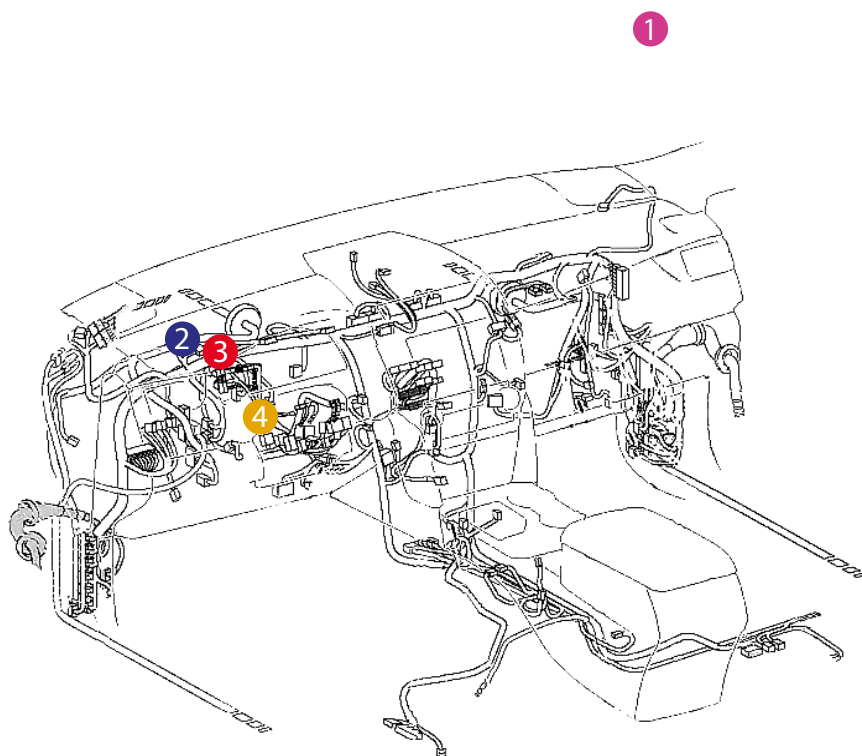

- 1 - антенный модуль
- 2 - центральный блок
- 3 - шина CAN-A
- 4 - цепи автозапуска двигателя

- 1 - штатный уплотнитель
- 2 - сирена
- 3 - датчик температуры двигателя
- 4 - концевик капота

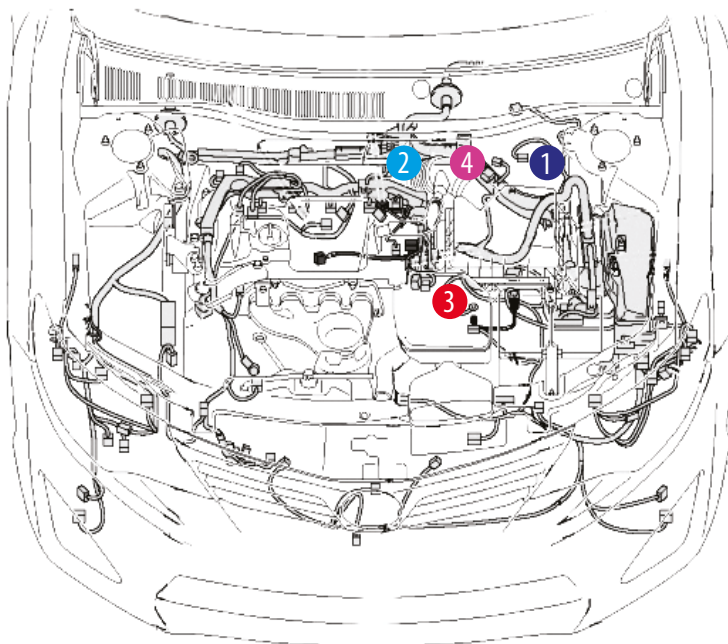

Настройка каналов охранно-телематического комплекса

Для выбора используемых каналов и корректной настройки параметров охранно-телематического комплекса рекомендуется воспользоваться файлом конфигурации, который доступен для скачивания на сайте install.starline.ru. В противном случае на данной вкладке в программе StarLine Master необходимо выполнить настройку используемых каналов согласно таблице ниже.

StarLine Master 3.5.1

StarLine A93v2 (SA04) в режиме настройки
Прошивка: SA04-T1
Файл настроек не выбран

Поиск настроек

Основные функции | **Функции запуска** | Параметры запуска | **Дополнительные каналы** | Сирена и датчики

X3 (10-контактный разъем)

1.		желто-черный	Не используется	⊖ 0.2 A
2.		желто-красный	Не используется	⊖ 0.2 A
3.		желто-белый	Не используется	⊖ 0.2 A
4.		синий	Не используется	⊖ 0.2 A
5.		черно-белый	Не используется	⊖ 0.2 A
6.		желто-оранжевый	Не используется	⊖ 0.2 A

X1 (6-контактный разъем)

7.		зеленый	Импульс на запираение 1 сек	⊖ ⊕ 10 A
8.		синий	Импульс на отпираение 1 сек	⊖ ⊕ 10 A

X2 (4-контактный разъем)

9.		зелено-черный / ...	Управление световыми сигналами	⊖ ⊕ 7.5 A
----	--	---------------------	--------------------------------	-----------

Силовой модуль

10.		желтый	Дублирование зажигания	⊖ ⊕
11.		синий	Не используется	⊖ ⊕
12.		зеленый	Дублирование зажигания	⊖ ⊕

Установка охранно-телематического комплекса StarLine

1. Подготовка к установке, разборка салона автомобиля.

Снять пластиковую накладку под рулевой колонкой. Для этого необходимо отвернуть пять саморезов и снять пластиковую накладку порога двери водителя. Далее снять накладку под рулевой колонкой, отсоединив разъёмы.



Фото 1.1. Пластиковая накладка под рулевой колонкой. Общий вид



Фото 1.2. Саморезы декоративной накладки порога



Фото 1.3. Снять накладку под рулевой колонкой

Снять кожух рулевого вала. Для этого необходимо отвернуть семь саморезов крепления кожуха рулевого вала и снять его.



Фото 1.4. Саморез крепления кожуха рулевого вала слева



Фото 1.5. Саморез крепления кожуха рулевого вала справа





Фото 1.6. Саморезы крепления кожуха рулевого вала



Фото 1.7. Снять кожух рулевого вала

Снять панель приборов. Для этого необходимо снять левую декоративную накладку. Затем отвернуть три самореза наклейки панели приборов и снять её. Далее отвернуть четыре самореза крепления панели приборов и снять её, отсоединив разъём.

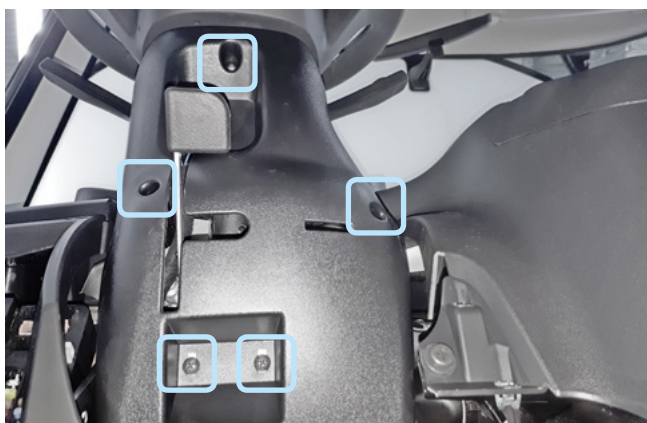

Фото 1.8. Снять левую декоративную накладку



Фото 1.9. Саморезы крепления наклейки панели приборов



Фото 1.10. Снять накладку панели приборов



Фото 1.11. Саморезы крепления панели приборов





Фото 1.12. Панель приборов снята

2. Размещение компонентов охранно-телематического комплекса.

Установить антенный модуль (трансивер) со встроенным датчиком удара и наклона, светодиодом и сервисной кнопкой на лобовом стекле на расстоянии не менее 5 см от металлических деталей кузова автомобиля.



Фото 2.1. Возможное место установки антенного модуля

Установить под капотом сирену (крепить на саморезы), датчик температуры двигателя (с помощью пластиковых стяжек) и концевик. Провода в салон проложить через штатный уплотнитель с левой стороны моторного щита.



Фото 2.2. Возможное место установки сирены



Фото 2.3. Крепление сирены





Фото 2.4. Место установки датчика температуры двигателя



Фото 2.5. Крепление датчика температуры двигателя

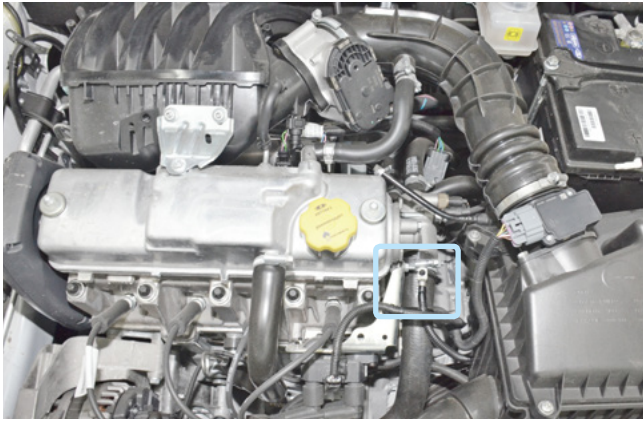

Фото 2.6. Возможное место установки концевика капота

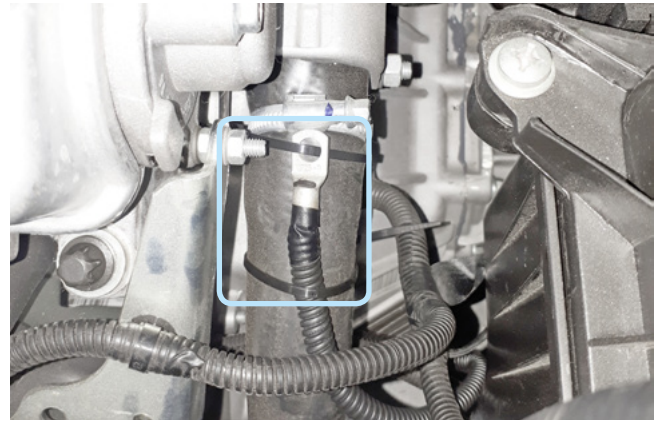

Фото 2.7. Крепление концевика капота



Фото 2.8. Штатный уплотнитель. Вид со стороны салона



Фото 2.9. Штатный уплотнитель. Вид со стороны капота

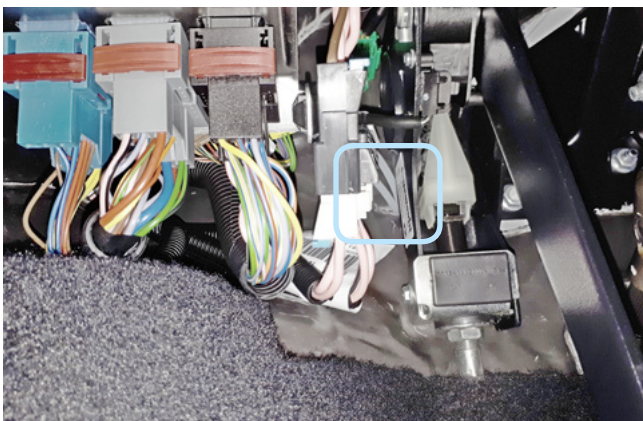

Центральный блок охранно-телематического комплекса StarLine закрепить на пластиковые стяжки за панелью приборов.



Фото 2.10 Пример расположения центрального блока охранно-телематического комплекса

3. Подключение цепей, необходимых для работы охранно-телематического комплекса.

Выполнить подключение массы охранно-телематического комплекса StarLine на штатную шпильку гайкой М8.



Фото 3.1 Местоположение подключения массы



Фото 3.2 Подключение массы

В жгуте разъёма панели приборов выполнить подключение шины CAN-A охранно-телематического комплекса StarLine.



Фото 3.3. Местоположение разъёма



Фото 3.4. Шина CAN-A (розово-зелёный и жёлто-синий)



Для управления световыми сигналами в жгуте панели приборов подключить зелёно-жёлтый и зелёно-чёрный провода разъёма X2 согласно Схеме 1 на странице 14.



Фото 3.5. Местоположение разъёма



Фото 3.6. Управление световыми сигналами (синий и сине-чёрный)

В жгуте порога двери водителя подключить контроль концевика водительской двери (сине-чёрный провод разъёма X4) согласно Схеме 1 на странице 14. Для остальных трёх дверей установить дополнительные концевики и подключить к сине-чёрному проводу разъёма X4. Концевик багажника подключить в жгуте крышки багажника.



Фото 3.7. Концевик двери водителя (коричнево-красный)



Фото 3.8. Дополнительный концевик



Фото 3.9. Местоположение жгута



Фото 3.10. Концевик багажника (сине-чёрный)



Для управления ЦЗ подключить провода разъема X1 охранно-телематического комплекса согласно Схеме 1 на странице 14. Для этого снять внутреннюю обшивку двери водителя, открутив четыре самореза. В разъем замка двери вставить два недостающих pin (Фото 3.14). Открытие - pin 2, закрытие - pin 7. В комплектации Standart требуется установка дополнительного привода двери. Подключить согласно Схеме 1 на странице 14.



Фото 3.11. Саморезы крепления обшивки двери водителя



Фото 3.12. Саморез крепления обшивки двери водителя



Фото 3.13. Местоположение разъема замка в двери водителя



Фото 3.14. Вид недостающего pin



Фото 3.15. Разъем замка. Общий вид

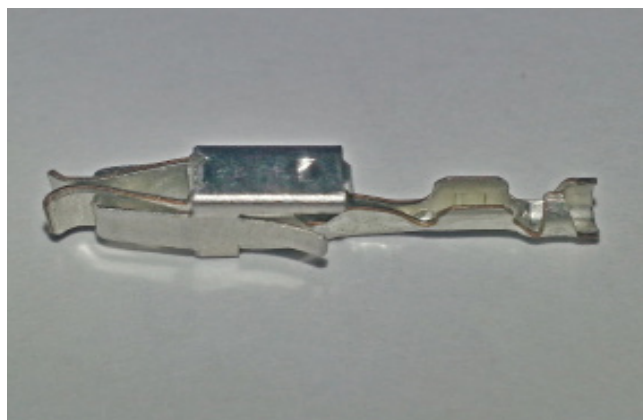

Фото 3.16. Установка дополнительного привода. Общий вид

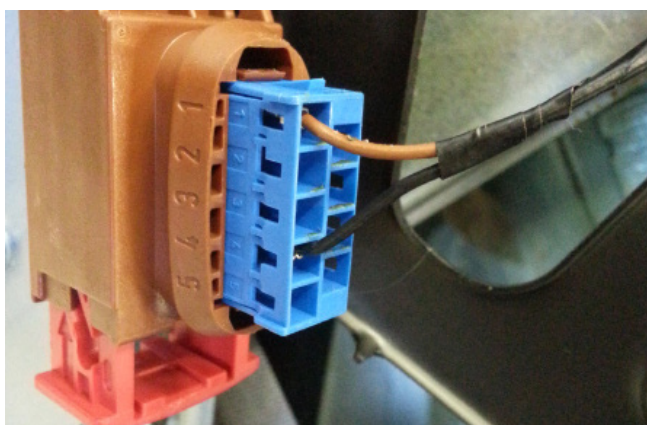

В жгуте разъёма замка зажигания подключить силовые цепи запуска двигателя, питание охранно-телематического комплекса и силового модуля автозапуска. Данные соединения рекомендуется выполнить методом пайки.

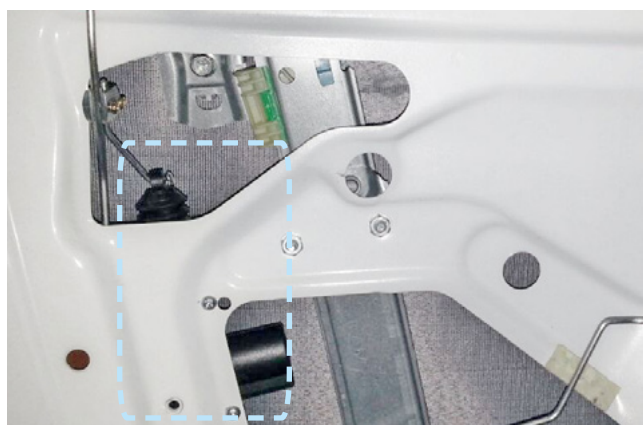

Фото 3.17. Местоположение разъёма



Фото 3.18. Зажигание (сине-чёрный)

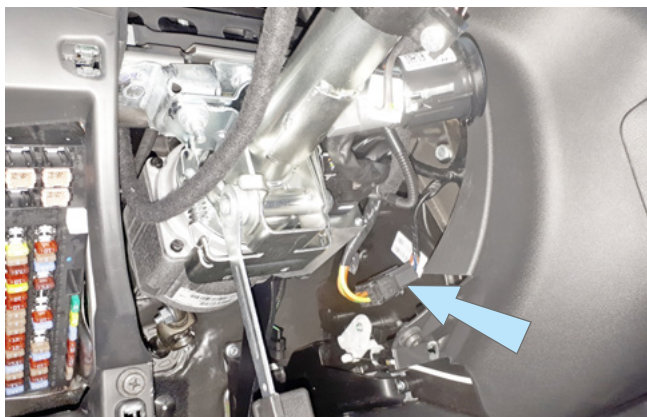

Фото 3.19. Аксессуары (розовый)

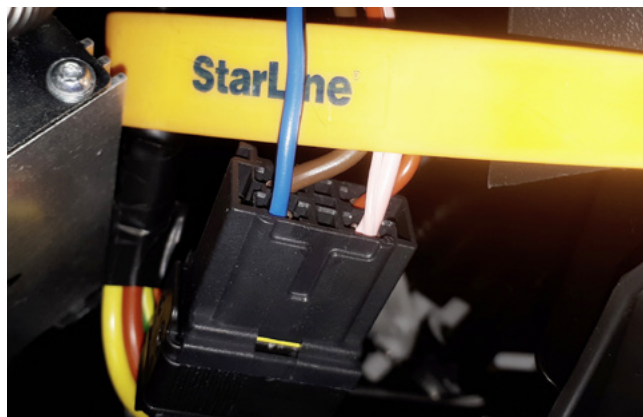

Фото 3.20. Стартер (красный)



Фото 3.21. Питание +12В (коричневый)



Для управления центральным замком после автозапуска выполнить подключения в жгute разъёма блока комфорта расположенного за блоком предохранителей согласно Схеме 1 на странице 14.



Фото 3.22. Местоположение разъёма



Фото 3.23. Зажигание (оранжево-белый)





Схема 1. Общая схема подключений



Программирование и настройка охранно-телематического комплекса StarLine

Программирование и настройку функций охранно-телематического комплекса рекомендуется выполнять с помощью программы StarLine Master после обновления программного обеспечения перед установкой. При отсутствии возможности воспользоваться программой необходимо выполнить программирование согласно инструкции по установке, раздел «Главное меню программирования функций».

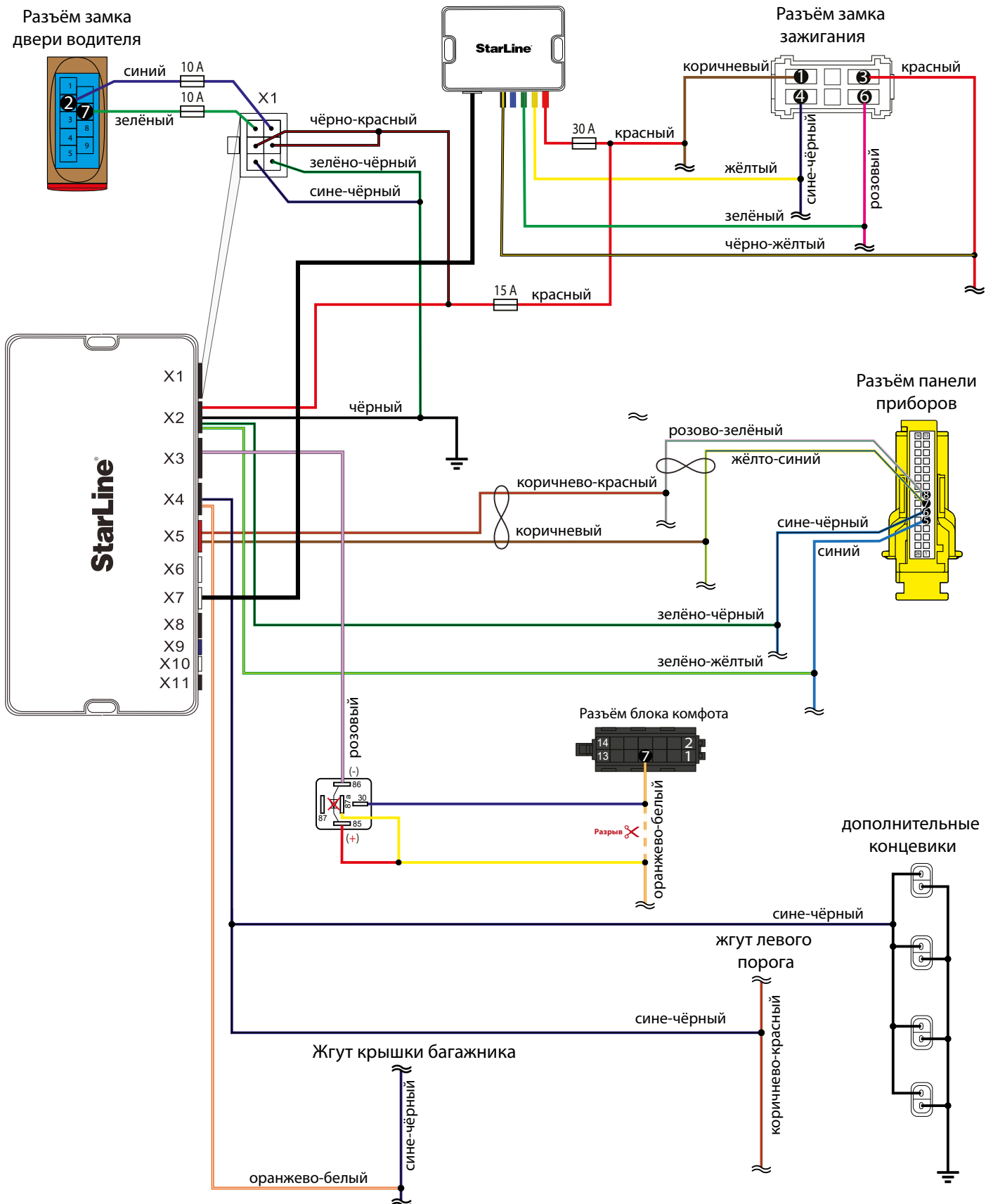
1. Запрограммировать охранные и сервисные функции охранно-телематического комплекса.

На данном автомобиле поддерживается функция «SLAVE» (управление охранно-телематическим комплексом StarLine при помощи штатного ключа автомобиля) по CAN-шине. Для реализации поддержки функции «SLAVE» необходимо:

1.1. Активировать поддержку данной функции в CAN-интерфейсе одним из двух способов.

Способ 1 – с помощью компьютера и программы StarLine Master (программа, инструкция по программированию, а также программное обеспечение для CAN-модуля находятся на сайте can.starline.ru).

Способ 2 – с помощью сервисной кнопки (см. инструкцию по установке, раздел «Программирование CAN интерфейса»).

1.2. Перевести центральный блок охранно-телематического комплекса в режим «SLAVE», для этого изменить функции Таблицы №1:

Таблица №1. Программирование охранных и сервисных функций

Программируемая функция	Значение функции
№07 — авторизация владельца во время дистанционного или автоматического запуска двигателя (SLAVE включён)	Вариант 1 - 4
№10 — авторизация владельца в режиме SLAVE	Вариант 1 - 4
№15 — режим работы охранного комплекса	Вариант 2
№16 — событие запуска процедуры авторизации (SLAVE включён)	Вариант 1 - 4

1.3. Функцию № 15 необходимо запрограммировать в Вариант 2, остальные функции запрограммировать при необходимости. В случае, если Функция №10 запрограммирована в Вариант 2 или 3, необходимо перевести дополнительный брелок (без ЖК дисплея) в режим метки и настроить радиус его действия согласно инструкции по установке (метка необходима для авторизации владельца и отключения блокировки двигателя после выключения охраны штатным ключом автомобиля).



2. Запрограммировать параметры автозапуска двигателя (см. инструкцию по установке, раздел «Главное меню программирования функций автосигнализации»).

Таблица №2. Программирование функций запуска

Программируемая функция	Значение функции
№01 — функции запуска двигателя	Вариант 2 замок зажигания с ключом
№09 — длительность прокрутки стартера (кроме тахометра)	Вариант 4 6,0 сек.

3. Активировать функцию бесключевого обхода штатного иммобилайзера iKey. Для активации функции необходимо пройти процедуру обучения:

Функция бесключевого обхода штатного иммобилайзера доступна через 30-40 сек после постановки штатной системы в охрану.

Для активации необходимо выполнить процедуру обучения

Способ 1: Упрощенная процедура обучения:

- выполнить процедуру входа в режим обучения (14 раз нажать сервисную кнопку),
- включить зажигание и запустить двигатель. Обучение завершено

Способ 2: Обучение с помощью сервиса Сорукеу (использовать в том случае, если после активации первым способом бесключевой обход не выполняется):

- выполнить процедуру входа в режим обучения (14 раз нажать сервисную кнопку)
- включить и выключить зажигание три раза
- после подтверждения активировать функцию с помощью сервиса Сорукеу

В случае ошибки при использовании сервиса Сорукеу рекомендуется:

1. Проверить версию ПО приборной панели, для этого:

- Выключить зажигание
- Нажать и удерживать кнопку сброса суточного пробега на приборной панели
- Включить зажигание
- Отпустить кнопку сброса суточного пробега, запустится тест приборной панели
- Кратковременно нажать кнопку сброса суточного пробега на приборной панели
- На приборной панели высветится информация о версии ПО
- Выключить зажигание

Бесключевой обход для автомобилей с версией ПО приборной панели 047 (Granta) и 014 (Kalina2) на данный момент не может быть осуществлен.

2. Переобучить ключи (смотрите инструкцию по эксплуатации автомобиля). Для данной процедуры понадобится «красный» ключ.

4. Отрегулировать чувствительность настройки датчика удара и наклона (см. инструкцию по установке, раздел «Подключение приемопередатчика (антенного модуля) и настройка датчика удара и наклона»). Заводские значения чувствительности: предупредительный уровень датчика удара - 10, тревожный уровень датчика удара - 5, датчик наклона и перемещения - 10. После настройки проверить работу датчиков, при необходимости процедуру настройки повторить.

5. Проверить работоспособность охранно-телематического комплекса. Сборку салона производить в обратной последовательности.



Установка и настройка GSM-модуля в охранно-телематических комплексах StarLine:

1. Установка SIM-карты в GSM-модуль (см. инструкцию по настройке и эксплуатации GSM-модуля, раздел «Подготовка GSM-модуля к работе»):

1.1. Отвернуть четыре винта на корпусе блока охранно-телематического комплекса.



1.2. Извлечь плату центрального блока. Установить SIM-карту в GSM-модуль до упора в направлении, указанном стрелками на рисунке.

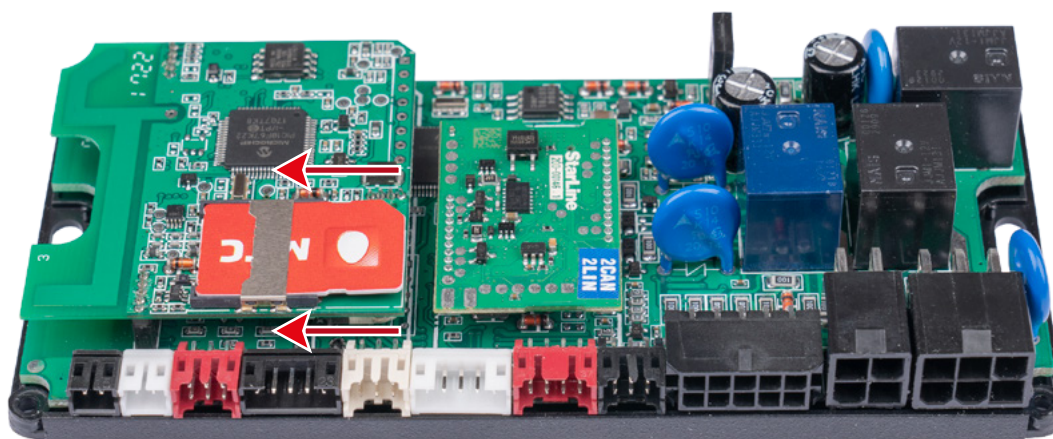

1.3. Установить плату в корпус и завернуть четыре винта.

Внимание! Извлекать и устанавливать SIM-карту в модуль разрешается только при отключенном питании охранно-телематического комплекса.



2. Привязка GSM-модуля к охранно-телематическому комплексу:

2.1. Подключить питание охранно-телематического комплекса.

2.2. Нажать сервисную кнопку семь раз и включить зажигание – последуют семь сигналов сирены.

2.3. Дождаться автоматического выхода из режима программирования и выключить зажигание.

3. Процедура первичной настройки GSM-модуля:

3.1. С телефона, номер которого будет использоваться как М1 (мастер-телефон), позвонить на номер SIM-карты, установленной в GSM-модуль.

3.2. Модуль определит номер и установит соединение.

Вы услышите приветствие:

— **StarLine приветствует Вас! Введите пароль один!**

В тональном режиме ввести четыре цифры пароля доступа PW (пароль доступа PW, состоящий из четырёх цифр, необходим для авторизации при звонках с незарегистрированных в памяти модуля телефонов, а также для возможности удаления и внесения новых телефонов пользователей с помощью SMS сообщений).

После удачного ввода вы услышите звуковой сигнал подтверждения и запрос на ввод пароля доступа PS, также состоящего из четырёх цифр:

— **Введите пароль два!**

В тональном режиме ввести четыре цифры пароля доступа PS (пароль доступа PS, состоящий из четырёх цифр, необходим для обеспечения дополнительной защиты при занесении нового телефонного номера владельца (М1) в память модуля с незарегистрированных в памяти телефонов).

После удачного ввода вы услышите звуковое подтверждение.

Номер телефона М1 и пароли PW и PS будут записаны в память модуля, а на телефон М1 будет выслано подтверждающее SMS сообщение с записанными данными.

Внимание!

- Если Ваш охранно-телематический комплекс укомплектован GPS+GLONASS антенной, то для включения функции определения GPS координат отправьте на модуль команду 00492.
- Пароль PW или PS НЕ является PIN кодом SIM-карты!

4. Регистрация охранно-телематического комплекса на сайте **starline-online.ru**

Если Вы уже зарегистрированы на **starline-online.ru**, зайдите в личный кабинет и нажмите «Добавить устройство». Далее действуйте согласно подсказкам во всплывающих окнах.

Если Вы впервые регистрируетесь на сайте, то необходимо создать личный кабинет. Для этого нажмите «Регистрация» и действуйте согласно подсказкам во всплывающих окнах.



Общая таблица подключений и настроек охранно-телематического комплекса

Необходимые цепи и статусы для работы охранно-телематического комплекса		Полярность сигнала / CAN	Место расположения и подключения штатного провода (Фото)	Цвет штатного провода (№ pin)
Концевые выключатели	Капот	—	Установить дополнительный (2.8)	
	Багажник	—	В жгуте крышки багажника (3.10)	Сине-чёрный
	Двери	—	В жгуте левого порога (3.7)	Коричнево-красный
Центральный замок	Запирание	+	Вставить два недостающих pin	pin 7
	Отпирание			pin 2
Стояночный тормоз (МКПП)		CAN		
Педали тормоза (контроль)			Не используется	
Зажигание (контроль)		CAN		
Контроль работы двигателя	Генератор "+"	CAN		
Световые сигналы	Повороты	+		
Цепи питания	Масса	—	За панелью приборов (3.2)	
	+12В	+	В жгуте замка зажигания (3.21)	Коричневый (1)
Цепи автозапуска двигателя	Зажигание	+	В жгуте замка зажигания (3.18)	Сине-чёрный (4)
	Аксессуары	+	В жгуте замка зажигания (3.19)	Розовый (6)
	Стартер	+	В жгуте замка зажигания (3.20)	Красный (3)
	Имитация нажатия педали тормоза		Не используется	
Цепи обхода штатного иммобилайзера		CAN		
Шина CAN-A	Коричнево-красный	CAN-H	В жгуте панели приборов (3.4)	Розово-зелёный (8)
	Коричневый	CAN-L		Жёлто-синий (7)
Шина CAN-B	Бело-синий	CAN-H	Не используется	
	Бело-красный	CAN-L		
Шина LIN	Бело-зелёный	LIN- A	Не используется	
	Белый	LIN-B		

