

StarLine®
ЗАЩИЩАЕТ С УМОМ 🔒🔒🔒



Руководство по установке
охранно-телематического комплекса
StarLine S96/E96 BT+iKey
на автомобиль **MAZDA 6** 2019 м.г.
с системой Старт-Стоп, АКПП

Общие требования к монтажу охранно-телематических комплексов StarLine:

- При выполнении монтажных работ соблюдайте правила техники безопасности
- Во избежание повреждения изоляции электропроводки не допускайте её соприкосновения с острыми металлическими поверхностями
- Центральный блок охранно-телематического комплекса располагайте в местах, исключающих проникновение и скопление влаги
- Подключение силовых цепей автозапуска и питания рекомендуется выполнять методом пайки. При выполнении монтажных работ данным методом использование активных флюсов запрещается!!!
- Монтаж компонентов охранно-телематического комплекса необходимо производить согласно данному руководству и в строгом соответствии с инструкцией по установке

Внимание!!!

Руководство по установке носит рекомендательный характер и рассчитано на установку квалифицированными специалистами. Цвета проводов, а также схематика могут меняться в зависимости от года выпуска и комплектации автомобиля. Все подключения необходимо проверять перед установкой охранно-телематического комплекса.

НПО «СтарЛайн» не несёт ответственности за причиненный ущерб автомобилю в случае некорректной установки или невыполнении приведённых выше требований к установке.



Важно!!! Запрещено начинать движение на автомобиле, заведённом автоматически или дистанционно при помощи охранно-телематического комплекса. Движение на автомобиле разрешается только при условии запуска двигателя штатным способом с помощью кнопки Старт-Стоп!!!

Данное руководство по установке соответствует версии программного обеспечения центрального блока v2.15 и текущей версии прошивки CAN v5.1. Перед началом установки охранно-телематического комплекса StarLine рекомендуется обновить программное обеспечение центрального блока и CAN-модуля до актуальных версий. Для удобной настройки, диагностики и обновления ПО необходимо воспользоваться программой StarLine Мастер (программа доступна для скачивания на сайтах install.starline.ru и help.starline.ru/slm). Актуальная версия ПО CAN находится на сайте can.starline.ru. После обновления необходимо проверить подключения и настройки охранно-телематического комплекса на соответствие актуальным версиям программного обеспечения.

Необходимое время для установки - 5 часов

Настройка охранно-телематического комплекса StarLine

1. Настройка каналов и CAN

Для выбора используемых каналов и корректной настройки параметров охранно-телематического комплекса рекомендуется воспользоваться файлом конфигурации, который доступен для скачивания на сайте install.starline.ru. В противном случае на данной вкладке в программе «StarLine Мастер» необходимо выбрать марку, модель и год выпуска автомобиля. Затем выполнить настройку CAN-модуля и таблицы каналов согласно общей таблице подключений и настроек на странице 4.

2. Основные параметры

Перед установкой охранно-телематического комплекса необходимо запрограммировать параметры его работы в программе «StarLine Мастер» согласно выбранному варианту установки в соответствии с пожеланиями владельца автомобиля.

3. Настройки запуска двигателя

На данной вкладке необходимо изменить параметры работы автозапуска двигателя согласно выбранному варианту установки.

4. Режимы автозапуска

На данной вкладке необходимо изменить параметры работы автозапуска двигателя в соответствии с пожеланиями владельца автомобиля.

5. Блокировка двигателя и статусный выход

На данной вкладке необходимо выбрать количество и тип блокировок двигателя согласно выбранному варианту установки в соответствии с пожеланиями владельца автомобиля, а так же запрограммировать параметры работы статусных выходов в случае, если они используются при установке.

6. Гибкая логика

На данной вкладке в программе «StarLine Мастер» необходимо настроить программы гибкой логики в случае, если она дополнительно используется при установке.

7. Телематика

На данной вкладке необходимо изменить параметры работы охранно-телематического комплекса согласно выбранному варианту установки в соответствии с пожеланиями владельца автомобиля.

Номер телефона владельца рекомендуется не указывать, для его регистрации необходимо пройти процедуру первичной настройки согласно данному руководству по установке.

8. Настройка датчиков

На данной вкладке необходимо изменить параметры настройки датчика удара, наклона и движения. Данные настройки рекомендуется выполнять после установки охранно-телематического комплекса. Заводские значения чувствительности: предупредительный уровень датчика удара - 22, тревожный уровень датчика удара - 15, датчик наклона - 15, датчик движения - 15. После настройки проверить работу датчиков, при необходимости процедуру настройки повторить.



Общая таблица подключений и настроек охранно-телематического комплекса

Необходимые цепи и статусы для работы охранно-телематического комплекса		Полярность сигнала / CAN	Место расположения и подключения штатного провода (Фото)	Цвет штатного провода (№ pin)
Концевые выключатели	Капот	—	Установить дополнительный (2.5)	
	Багажник	CAN		
	Двери	CAN		
Центральный замок	Запирание	LIN		
	Отпирание			
Стояночный тормоз (РКПП)		CAN		
Педали тормоза (контроль)		CAN		
Зажигание (контроль)		CAN		
Контроль работы двигателя	Генератор “+”	CAN		
Световые сигналы	Повороты	CAN		
Цепи питания	Масса	—	В левой кик-панели (3.1)	
	+12В	+	В левой кик-панели (3.14)	Чёрный
Цепи автозапуска двигателя	Зажигание 1	+	В левой кик-панели (3.8)	Серый
	Стартер	+	В левой кик-панели (3.9)	Коричневый
Цепи обхода штатного иммобилайзера		CAN		
Имитация открытия двери водителя после АЗ/ДЗ (отключение автосвета и магнитолы)			Не используется	
Шина CAN-A	CAN-H	Коричнево-белый	В левой кик-панели (3.3)	Белый
	CAN-L	Коричневый		Красный
Шина CAN-B	CAN-H	Оранжево-белый	Не используется	
	CAN-L	Оранжевый		
Шина LIN	LIN-A	Серый	В левой кик-панели (3.5)	Зелёный
	LIN-B	Белый	Жгут из двери водителя (3.6)	Серый



Схема возможного расположения и подключения компонентов охранно-телематического комплекса

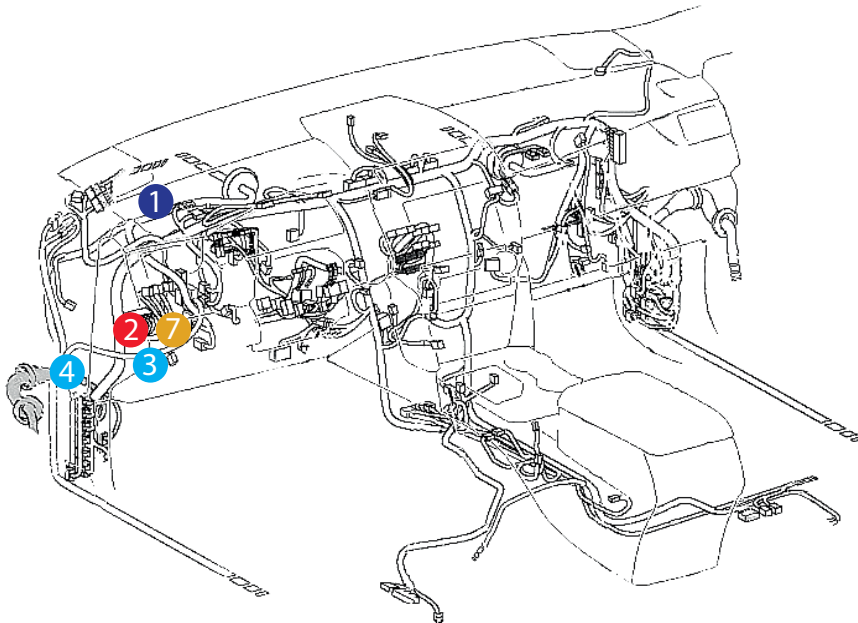

- 1 - центральный блок
- 2 - шина CAN-A
- 3 - шина LIN-A
- 4 - шина LIN-B
- 5 - цепи автозапуска двигателя

- 1 - штатный уплотнитель
- 2 - сирена
- 3 - подкапотный блок R6
- 4 - датчик температуры двигателя
- 5 - концевик капота

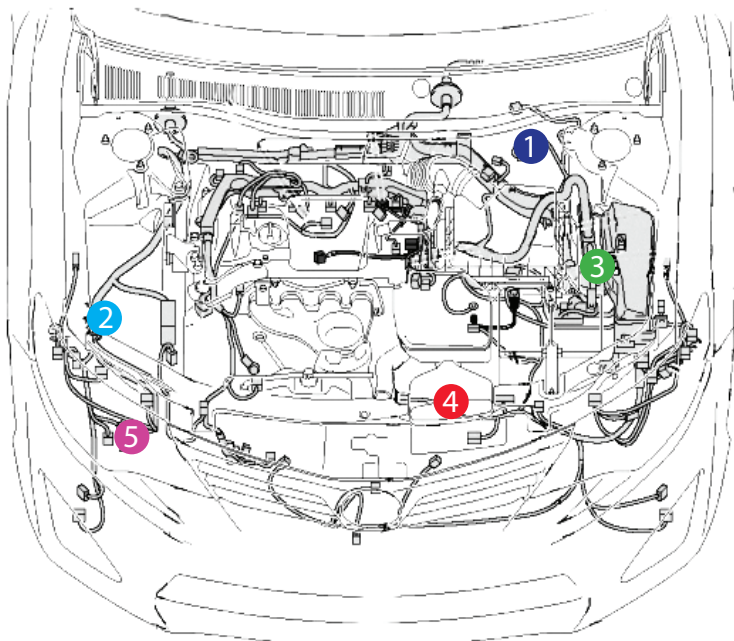

Установка охранно-телематического комплекса StarLine

1. Подготовка к установке, разборка салона автомобиля.

Снять пластиковую накладку под рулевой колонкой. Для этого необходимо снять накладку левой кик-панели. Для этого сначала необходимо снять накладку порога двери водителя (крепление на защёлках), затем отвернуть клипсу крепления пластиковой накладки левой кик-панели и снять её. Отвернуть болт крепления накладки под рулевой колонкой и снять её (на защёлках).



Фото 1.1. Накладка под рулевой колонкой. Общий вид



Фото 1.2. Снять накладку порога двери водителя



Фото 1.3. Накладка порога двери водителя снята



Фото 1.4. Клипса крепления накладки левой кик-панели



Фото 1.5. Снять накладку левой кик-панели



Фото 1.6. Пластиковая накладка левой кик-панели снята. Болт крепления





Фото 1.7. Снять накладку под рулевой колонкой



Фото 1.8. Накладка под рулевой колонкой снята

Снять панель приборов. Для этого необходимо сначала снять декоративную накладку передней панели (на защёлках). Затем снять верхнюю накладку панели приборов (на защёлках). Далее снять декоративную накладку под монитором (на защёлках) и отсоединить разъём. Отвернуть три самореза крепления накладки с центральными воздуховодами и снять её (на защёлках). Затем отвернуть два самореза крепления накладки слева от панели приборов и снять её (на защёлках). Далее отвернуть три самореза крепления панели приборов и снять её.



Фото 1.9. Снять декоративную накладку передней панели



Фото 1.10. Декоративная накладка передней панели снята



Фото 1.11. Снять верхнюю накладку панели приборов



Фото 1.12. Накладка снята





Фото 1.13. Снять накладку под монитором



Фото 1.14. Накладка под монитором снята



Фото 1.15. Саморезы крепления



Фото 1.16. Накладка с центральными воздуховодами снята

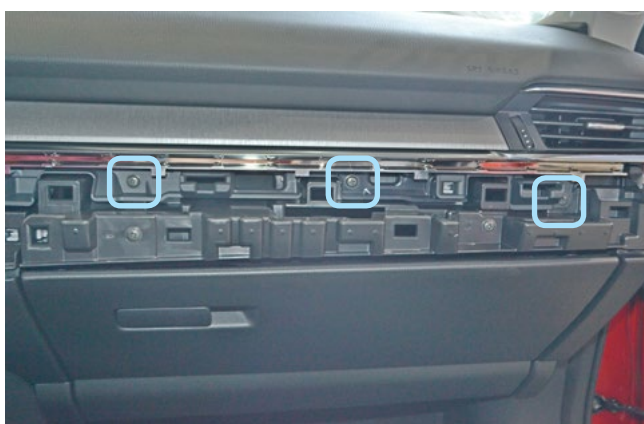

Фото 1.17. Саморезы крепления накладки слева от панели приборов



Фото 1.18. Снять декоративную накладку слева от панели приборов





Фото 1.19. Декоративная накладка снята



Фото 1.20. Саморезы крепления панели приборов



Фото 1.21. Панель приборов снята

2. Размещение компонентов охранно-телематического комплекса.

Установить под капотом сирену (крепить на болт М8), датчик температуры двигателя (с помощью пластиковых стяжек) и концевик. Провода в салон проложить через штатный уплотнитель с левой стороны моторного щита.



Фото 2.1. Возможное место установки сирены



Фото 2.2. Крепление сирены





Фото 2.3. Место установки датчика температуры двигателя



Фото 2.4. Крепление датчика температуры двигателя



Фото 2.5. Возможное место установки концевика капота

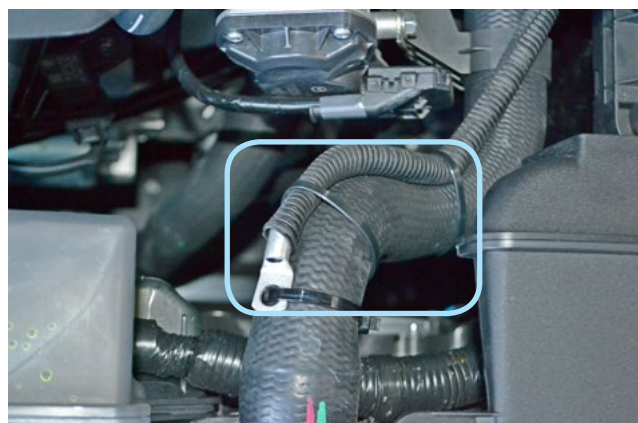

Фото 2.6. Штатный уплотнитель. Вид со стороны салона

Установить подкапотный блок StarLine R6 (в случае, если он используется при установке) и выполнить подключения согласно «Типовой схеме подключения» на странице 11. При установке электромеханического замка капота выполнить аналоговое подключение к концевика капота.



Фото 2.7. Возможное место установки подкапотного блока R6

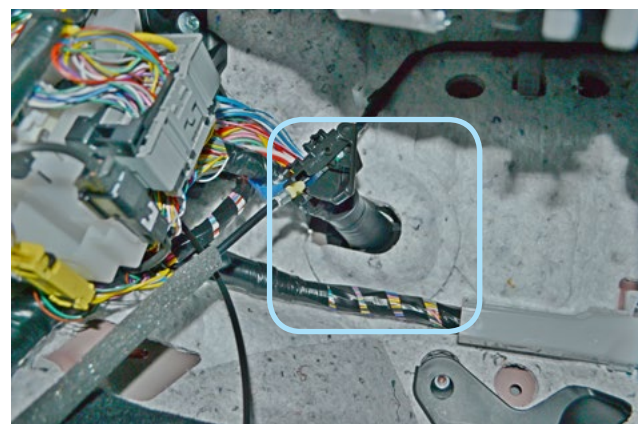

Фото 2.8. Подключение массы (чёрный)



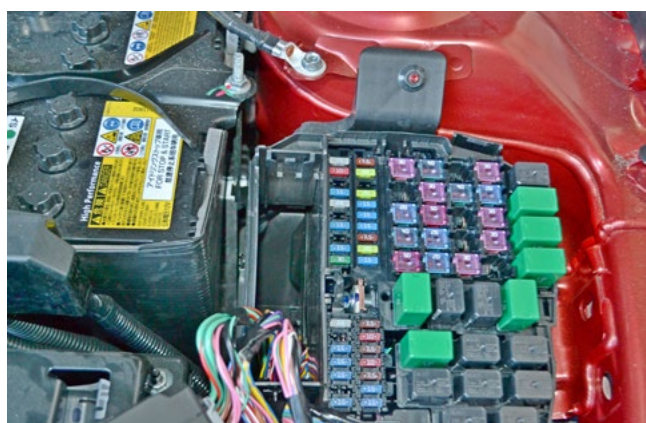

Фото 2.9. Подключение цепи зажигания (фиолетовый)



Фото 2.10. Питание +12V (розовый)

Центральный блок охранно-телематического комплекса StarLine закрепить на двусторонний скотч слева сверху за усилителем кузова. **Внимание!!! Не размещайте центральный блок на расстоянии менее 10 см от металлических частей кузова автомобиля во избежание плохого качества приёма сигнала GSM и Bluetooth!**

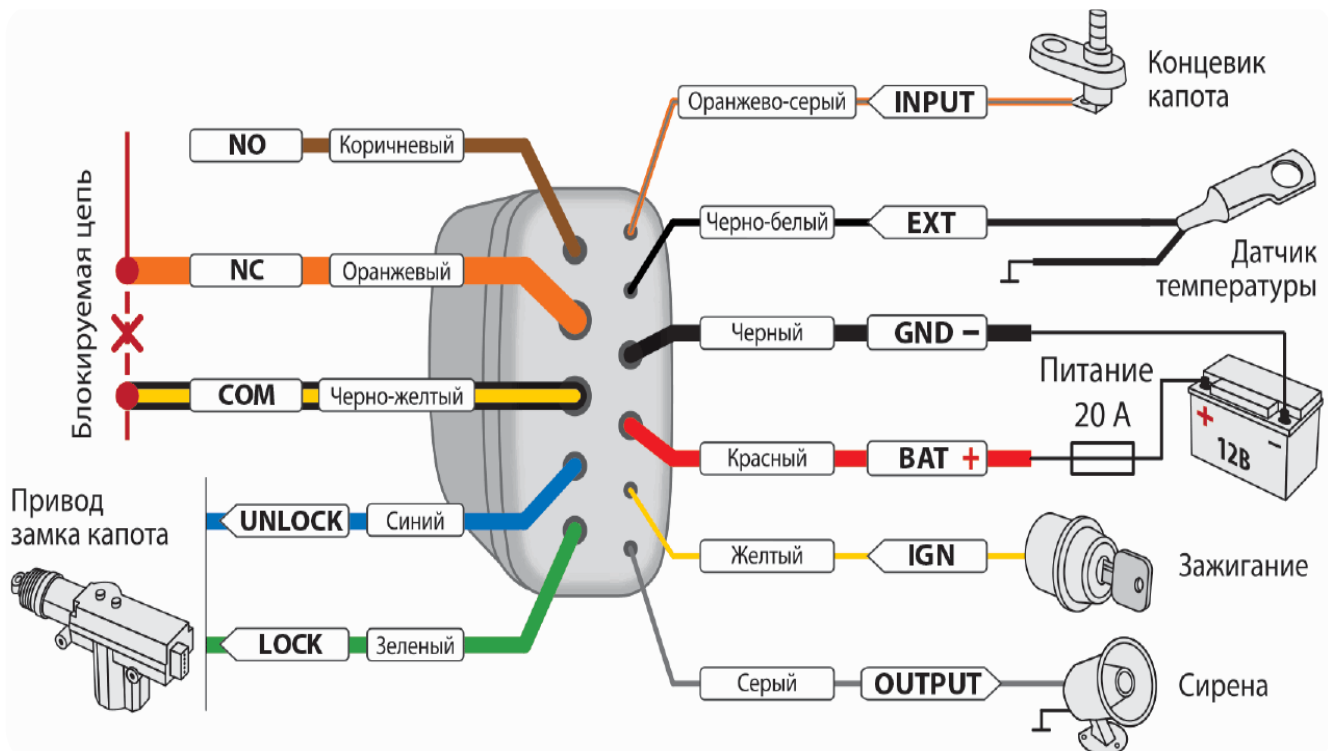

Фото 2.11. Пример расположения центрального блока охранно-телематического комплекса

Авторские права защищены



3. Подключение цепей, необходимых для работы охранно-телематического комплекса.

Выполнить подключение массы охранно-телематического комплекса StarLine под штатный болт в левой кик-панели.



Фото 3.1. Подключение массы

Выполнить подключение шины CAN-A в жгуте белого разъёма в левой кик-панели.



Фото 3.2. Местоположение разъёма

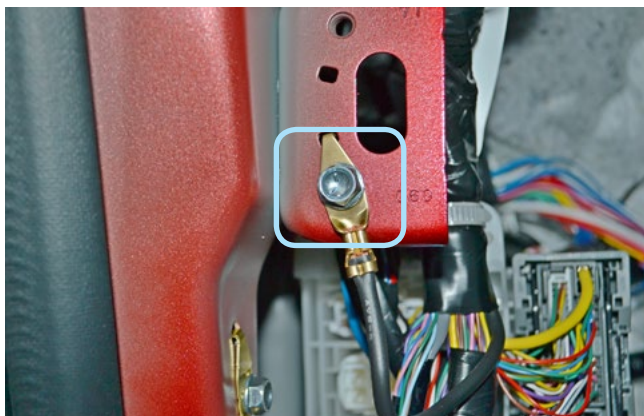

Фото 3.3. Шина CAN-A (белый и красный)

Выполнить подключение шины LIN-A в жгуте белого разъёма в левой кик-панели.

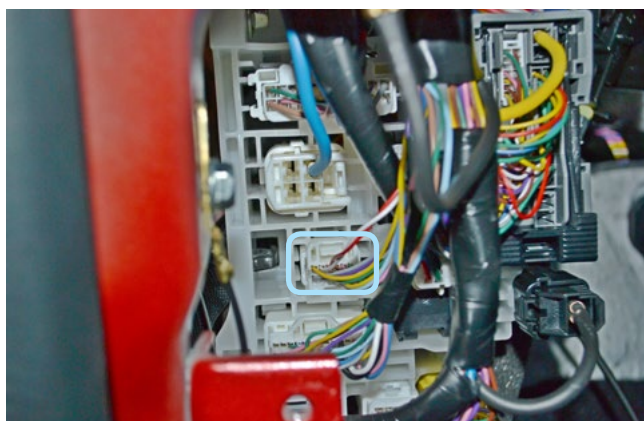

Фото 3.4. Местоположение разъёма



Фото 3.5. Шина LIN-A (зелёный)

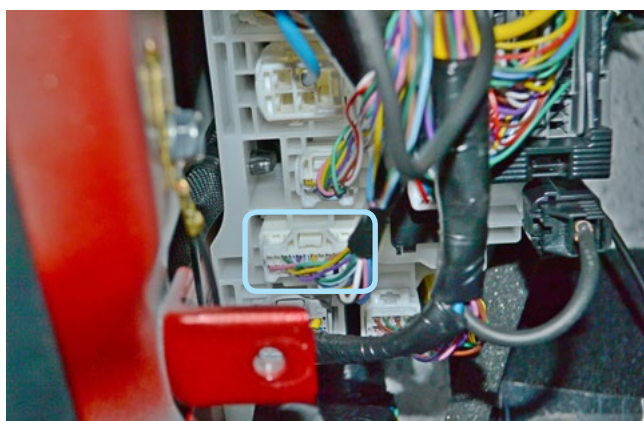

Выполнить подключение шины LIN-B в жгуте, выходящем из двери водителя согласно Схеме 1.



Фото 3.6. Шина LIN-B (серый)



Схема 1. Подключение управления стеклоподъёмниками



Выполнить подключение цепей автозапуска двигателя в жгute серого разъёма в левой кик-панели.

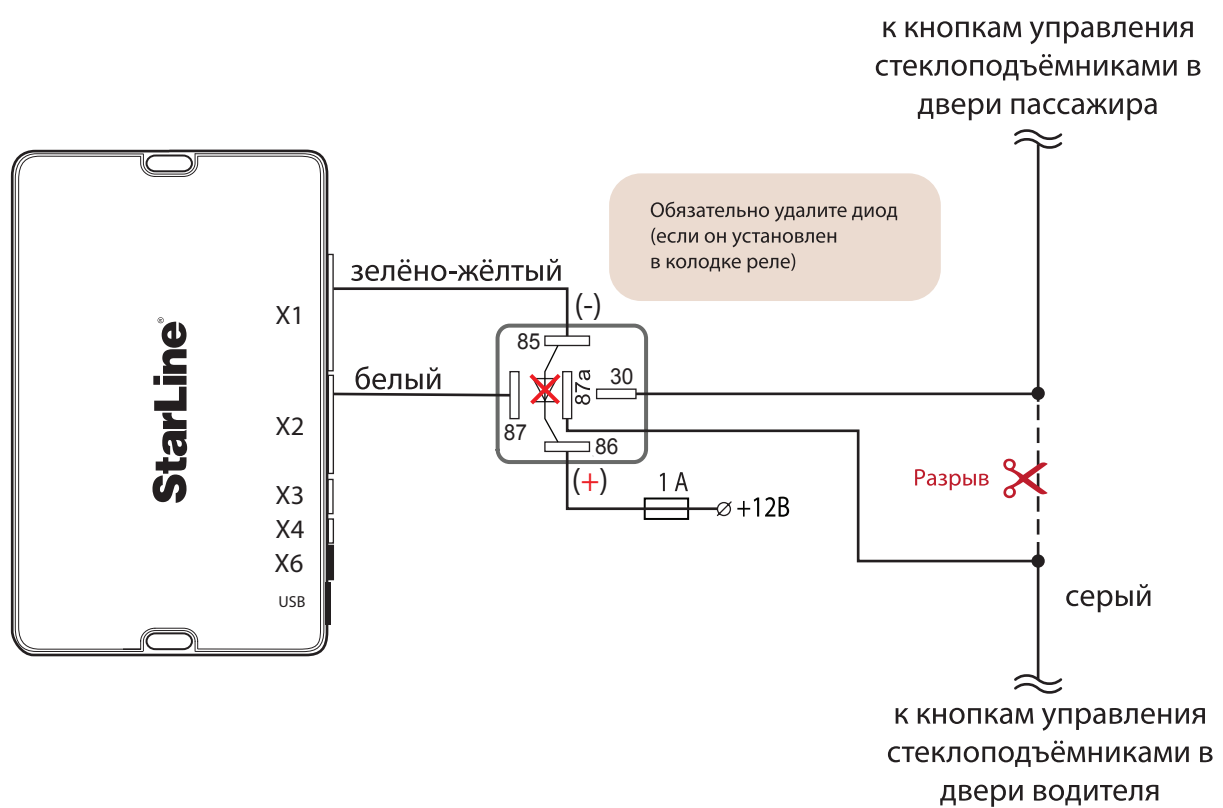

Фото 3.7. Местоположение разъёма



Фото 3.8. Зажигание (серый)

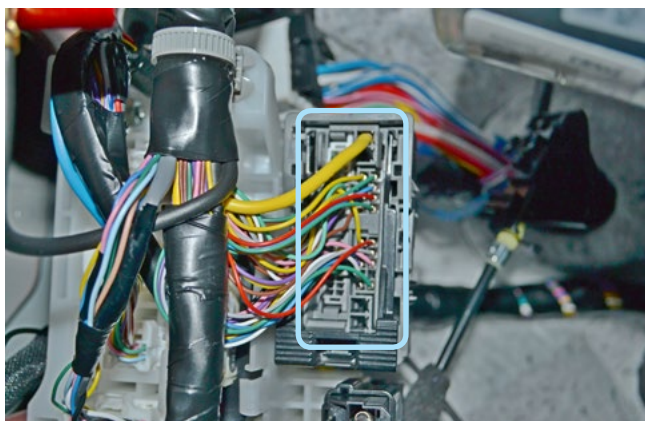

Фото 3.9. Стартер (коричневый)

Выполнить подключение к сенсорным датчикам ручек передних дверей в жгute белого разъёма блока предохранителей согласно Схеме 2 на странице 15.



Фото 3.10. Местоположение разъёма



Фото 3.11. Сенсорные датчики ручки двери (розовый и бело-чёрный)





Схема 2. Подключение сенсорных датчиков ручек передних дверей

Для реализации работы функции подогрева руля в режиме автозапуска выполнить подключение канала XS2:13 (оранжево-чёрный провод разъёма XS2 охранно-телематического комплекса) в жгуте разъёма блока управления климат-контролем.



Фото 3.12. Местоположение разъёма

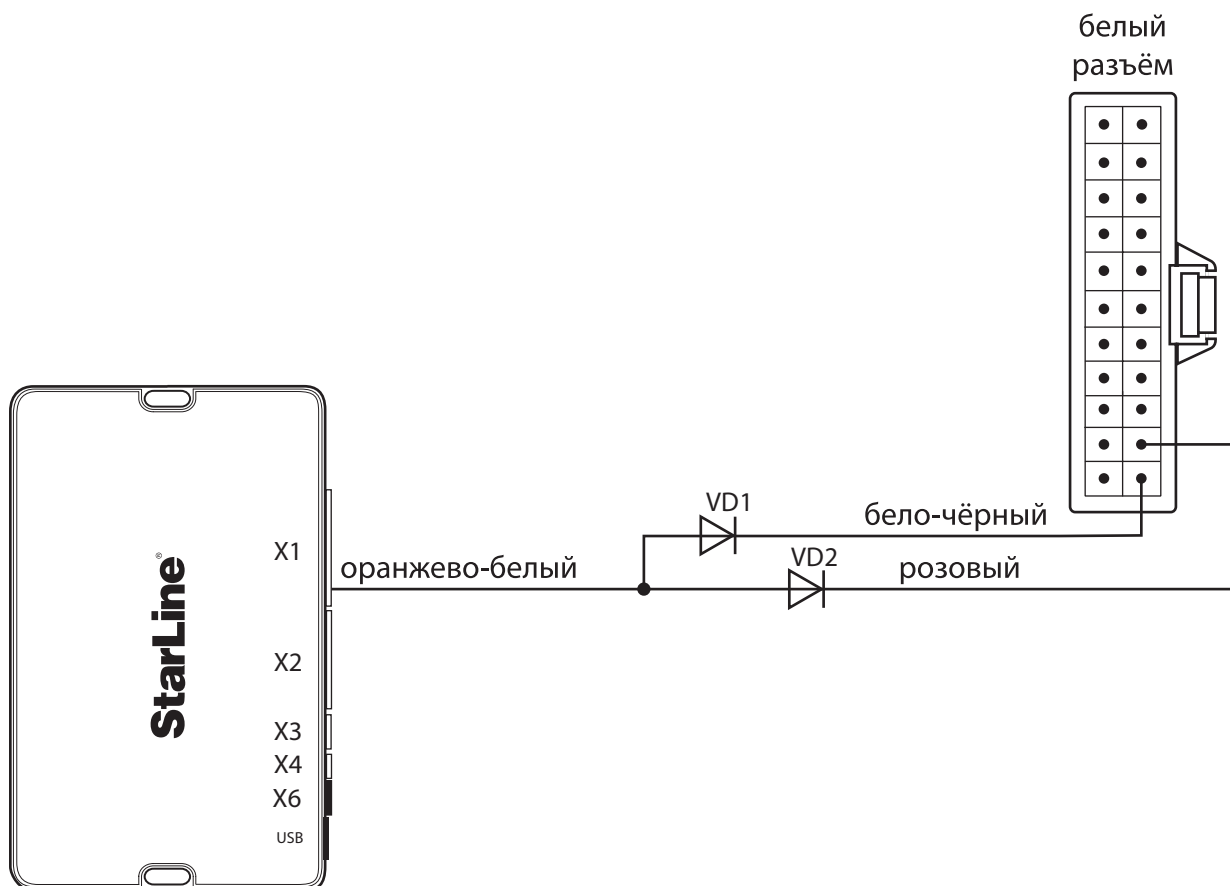

Фото 3.13. Управление подогревом руля (бирюзовый)



Выполнить подключение питания охранно-телематического комплекса и силового модуля автозапуска в жгUTE чёрного разъёма в левой кик панели. Данное соединение рекомендуется выполнять методом пайки.



Фото 3.14. Питание +12В (чёрный)

4. Завершение установки.

Активировать функцию бесключевого обхода штатного иммобилайзера iKey. Для этого необходимо четырнадцать раз нажать сервисную кнопку и включить зажигание. При успешной активации через 2-3 секунды (на некоторых комплектациях автомобилей процедура обучения может продлиться до 3-5 минут и сопровождаться кратковременными сигналами сирены с интервалом 3 секунды) последуют два коротких сигнала сирены. В противном случае необходимо проверить точки подключения и настройки 2CAN+2LIN модуля, а затем повторить процедуру активации.

Проверить работоспособность охранно-телематического комплекса. Сборку салона производить в обратной последовательности.



ВНИМАНИЕ! Метки, входящие в комплект поставки, уже зарегистрированы в основном блоке и находятся в транспортном режиме, то есть отключены. Нажатие кнопки метки в этом режиме будет индцироваться зеленой и красной вспышками встроенного светодиода. Перед началом эксплуатации необходимо несколько раз нажать кнопку метки до изменения цвета вспышек на зеленый.

Регистрация новых компонентов

ВНИМАНИЕ! При регистрации новых меток и смартфонов все предыдущие метки и смартфоны будут удалены из памяти. Их необходимо зарегистрировать заново. Всего в комплексе может быть зарегистрировано до 5 устройств.

При регистрации новых брелоков все предыдущие брелоки будут удалены из памяти. Их необходимо зарегистрировать заново. Всего в комплексе может быть зарегистрировано до 4 брелоков.

Вход в режим регистрации устройств

1. Снимите комплекс с охраны.
2. Выключите зажигание, если оно включено.
3. Нажмите сервисную кнопку 7 раз.
4. Включите зажигание.
5. Последуют 7 световых сигналов светодиода на сервисной кнопке.
6. Затем последуют 2 коротких световых сигнала на сервисной кнопке, означающих вход в режим регистрации.

Регистрация брелоков

7. Нажмите коротко кнопки 1 и 2 брелока.
8. Через 3 секунды успешная регистрация будет подтверждена коротким звуковым сигналом брелока и 2 световыми сигналами на сервисной кнопке. Если брелок не зарегистрировался, то последуют 4 звуковых сигнала брелока.
9. Выполните п. 7–8 для каждого брелока.

Регистрация меток

10. Извлеките из метки элемент питания.
11. Нажмите кнопку метки и установите элемент питания обратно. Светодиод метки загорится красным цветом.
12. Отпустите кнопку, последует серия вспышек красного цвета.
13. Через 10 секунд успешная регистрация будет подтверждена вспышкой зеленого цвета и 2 сигналами светодиода на сервисной кнопке. Если метка не зарегистрировалась, то светодиод загорится красным цветом.
14. Повторите пп.10–12 для остальных меток.

Регистрация смартфона

15. Зарегистрируйте смартфон* с помощью бесплатного мобильного приложения StarLine.

Выход из режима регистрации устройств

16. Через 10 секунд выключите зажигание для выхода из режима регистрации. Последуют световые сигналы на сервисной кнопке, количество которых будет соответствовать общему количеству зарегистрированных меток, брелоков и смартфонов.

* Список поддерживаемых смартфонов смотрите на сайте www.starline.ru

Создание кода авторизации владельца (при помощи штатных кнопок)

1. Снимите комплекс с охраны.
2. Выключите зажигание, если оно включено, затем нажмите сервисную кнопку 7 раз.
3. Включите зажигание.
4. Последуют 7 световых сигналов светодиода на сервисной кнопке.
5. Затем последуют 2 коротких световых сигнала на сервисной кнопке, означающих вход в режим регистрации.
6. Введите код авторизации владельца с помощью штатных кнопок автомобиля с интервалом нажатия не более 3 секунд. Каждое нажатие штатной кнопки будет сопровождаться однократным сигналом светодиода на сервисной кнопке. Список штатных кнопок, поддерживаемых в автомобиле, указан на сайте can.starline.ru
7. Принятие кода авторизации владельца будет подтверждено 2 сигналами светодиода на сервисной кнопке.
8. Введите код авторизации владельца повторно.
9. Если код введен верно, то последуют 2 световых сигнала на сервисной кнопке. Если код введен неверно, то прозвучат 4 коротких сигнала, в этом случае повторите пп. 6...8.
10. Выключите зажигание для выхода из режима записи кода авторизации владельца.
11. Выход из режима регистрации будет подтвержден сигналами светодиода на сервисной кнопке: 2 короткими и количеством сигналов, соответствующих общему числу зарегистрированных брелоков, меток и смартфонов.
12. Запишите созданный код авторизации владельца в соответствующий раздел руководства пользователя.

